



TC
Terciarias
Capuchinas



BIENVENIDA CURSO 2020-2021

Tú y yo vivimos en la misma casa



TC
Terciarias
Capuchinas

Lema curso 2020/2021



**Tú y yo vivimos
en la misma casa**

Tú y yo vivimos en la misma casa



TC
Terciarias
Capuchinas

DISTANCIA

MASCARILLA

HIGIENE

RESPONSABILIDAD



Tú y yo vivimos en la misma casa



Estimadas familias,

Se presenta un curso incierto y algo impredecible, sin embargo, lo empezamos con la misma ilusión de siempre, y aun más si cabe ya que sabemos lo conveniente que es la asistencia de los alumnos al colegio a nivel pedagógico y social.

Todos nos sentimos alerta con esta pandemia que estamos viviendo. Ese sentido de la responsabilidad y ofrecer la máxima seguridad es el que nos ha guiado a la hora de tomar decisiones sobre las medidas a adoptar.

Os presentamos, a continuación, las medidas organizativas y pedagógicas que vamos a llevar a cabo siguiendo las indicaciones de la Administración.

Tú y yo vivimos en la misma casa



Novedades en general

- MASCARILLAS: Uso obligado de mascarilla desde 1º de primaria: todos los alumnos accederán al centro con ella y mantenerla durante la jornada escolar. El centro dispondrá de mascarillas por si hubiera alguna necesidad puntual.
- LAVADO DE MANOS: Habrá gel hidroalcohólico en todas las aulas y serán los profesores los encargados de facilitárselo a los alumnos cada vez que se acceda al aula. En los aseos se dispondrá de jabón y toallas desechables.
- TOMA DE TEMPERATURA: Tomaremos la temperatura a la entrada al centro. Además las familias se comprometerán a medir la temperatura en casa antes de venir al centro.

Tú y yo vivimos en la misma casa



TC
Terciarias
Capuchinas

Accesos al centro

- A) FECHA INICIO DE CURSO**
- B) PROTOCOLO PREVIO A LA ENTRADA**
- C) TRES PUERTAS DE ENTRADA Y SALIDA**
- D) UBICACIÓN EN EL PATIO**
- E) HIGIENIZACIÓN**

Tú y yo vivimos en la misma casa



TC
Terciarias
Capuchinas

Accesos al centro

A) FECHA INICIO DE CURSO

INFANTIL: 7 DE SEPTIEMBRE

1º, 2º y 3º PRIMARIA: 8 DE SEPTIEMBRE

4º, 5º y 6º PRIMARIA: 9 DE SEPTIEMBRE

ESO: 10 DE SEPTIEMBRE

Recordamos que durante el mes de septiembre todos los alumnos acudirán al centro con el equipo deportivo de verano del colegio

Tú y yo vivimos en la misma casa



Accesos al centro

B) PROTOCOLO PREVIO A LA ENTRADA

Las familias esperarán próximas a la puerta de acceso que les corresponda con mascarilla y manteniendo la distancia social de seguridad.

Deberán respetarse los horarios y la localización de entrada.

En ningún caso, se podrá hacer comentarios a los profesores a la entrada o la salida del colegio

Al entrar todos los alumnos deberán pisar por la alfombra de limpieza y secado

Tú y yo vivimos en la misma casa



Accesos al centro

C) TRES PUERTAS DE ENTRADA Y SALIDA

1) PORTÓN METÁLICO (Eduardo Romero)

Entrada para 1º y 2º PRI (8:45h), INFANTIL *(9:00h)

*Los alumnos de 3 años, el primer día entrarán según horario específico y el resto de la semana primera a las 9:15h.

2) PUERTA PRINCIPAL (escalones)

Entrada para 3º y 4º PRI (8:45h), 5º y 6º (9:00h)

3) PORTÓN METÁLICO (Ausias March, acceso a patio largo)

Entrada para 1º y 2º ESO (8:45h), 3º y 4º ESO (9:00h)

Las salidas también serán escalonadas 12:50h los grupos que entran antes y el resto a las 13h.

Tú y yo vivimos en la misma casa

D) UBICACIÓN EN EL PATIO

En el patio estarán preparados distintos espacios para cada curso con el objetivo de entrar de forma ordenada a las aulas.

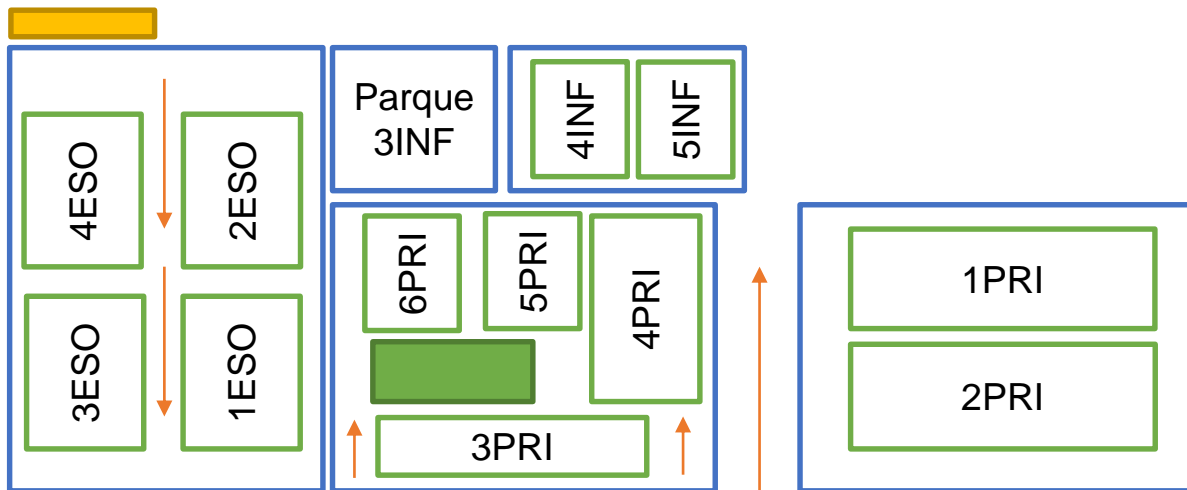

*Las dimensiones no están a escala

Tú y yo vivimos en la misma casa



Accesos al centro

E) HIGIENIZACIÓN

Cada vez que se acceda al aula, todos los alumnos se limpiarán las manos con gel hidroalcohólico proporcionado por el centro.

Accesos a los aseos

Los aseos deberán utilizarse de forma responsable e individual.
Todos los aseos dispondrán de jabón, toallas desechables y papelería con tapa.
Se limpiarán varias veces al día según horarios de patios.

Tú y yo vivimos en la misma casa



TC
Terciarias
Capuchinas

En las aulas

A) REQUISITOS COVID DE LAS AULAS

B) UBICACIÓN DE AULAS POR CURSOS

Tú y yo vivimos en la misma casa



En las aulas

A) REQUISITOS COVID DE LAS AULAS

- Grupos de convivencia estable Infantil, 1° y 2° PRI
- A partir de 3°PRI: Mantener distancia interpersonal de 1,5m (2,25m² por alumno)
- Ventilación frecuente: antes, después y entre clases. Siempre que se pueda, ventanas abiertas.
- MASCARILLA obligatoria a partir de 6 años (desde 1°PRI)

Tú y yo vivimos en la misma casa



En las aulas

B) UBICACIÓN DE AULAS POR CURSOS

- 3° INF: aula del parque infantil
- 4° INF: aula contigua 4°INF
- 5° INF: aula contigua 3°INF

- 1°PRI: aula del vídeo
- 2°PRI: aula primer piso, edificio principal
- 3°PRI: aula primer piso, edificio principal
- 4°PRI: aula primer piso, edificio principal
- 5°PRI: aula primer piso, edificio principal
- 6°PRI: aula primer piso, edificio principal

- 1ESO: aula segundo piso, edificio principal
- 2ESO: aula pizarra digital, edificio capilla
- 3ESO: aula segundo piso, edificio principal
- 4ESO: aula segundo piso, edificio principal

Tú y yo vivimos en la misma casa



TC
Terciarias
Capuchinas

En el patio

A) TURNOS DE HORARIO DE PATIO

B) UBICACIÓN DE ESPACIOS

C) NUEVAS NORMAS

Tú y yo vivimos en la misma casa



TC
Terciarias
Capuchinas

En el patio

A) TURNOS DE HORARIO DE PATIO

Se realizarán dos turnos

- De 10:30 a 11:00 → Educación Infantil y ESO (desde 10:35)
- De 11:00 a 11:30 → Educación Primaria

En todo momento los alumnos estarán acompañados por profesores para comprobar el cumplimiento de las normas de seguridad

Tú y yo vivimos en la misma casa

En el patio

De 10:30 a 11:00

B) UBICACIÓN DE ESPACIOS

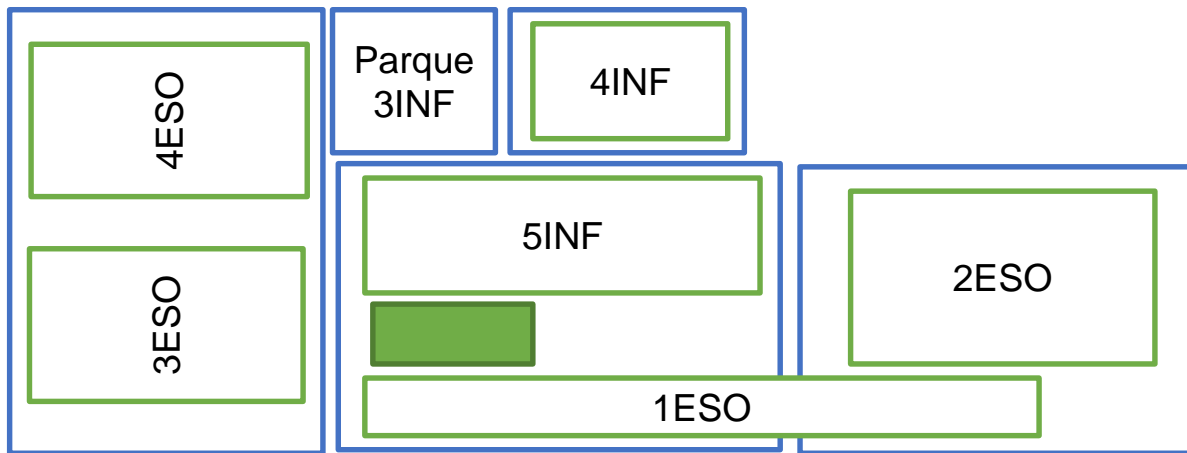

*Las dimensiones no están a escala

Tú y yo vivimos en la misma casa

B) UBICACIÓN DE ESPACIOS

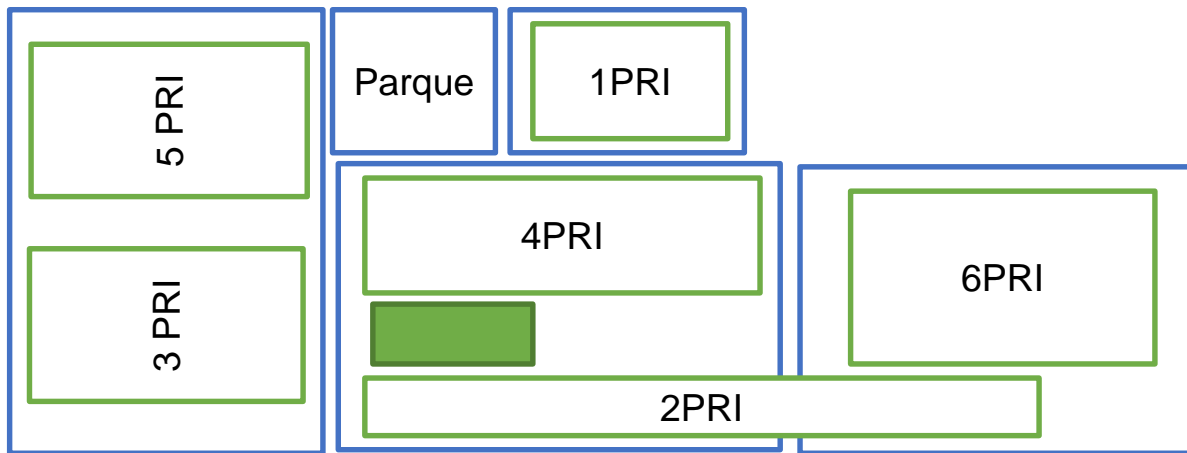

*Las dimensiones no están a escala

Tú y yo vivimos en la misma casa



En el patio

C) NUEVAS NORMAS

- Se comerá el bocadillo en el aula durante los primeros minutos del recreo.
- Cada alumno deberá traer su propia botella reutilizable de agua.
- Se accederá a cada patio separado por vallas de colores respetando las mismas.
- Los aseos deberán utilizarse de forma responsable e individual. Todos los aseos dispondrán de jabón, toallas desechables y papelera con tapa. Se limpiarán varias veces al día según horarios de patios.

Tú y yo vivimos en la misma casa



TC
Terciarias
Capuchinas

En el comedor

A) TURNOS Y UBICACIÓN DE ESPACIOS COMEDOR

B) UBICACIÓN ESPACIOS PATIO

D) NUEVAS NORMAS

Tú y yo vivimos en la misma casa



En el comedor

A) TURNOS Y UBICACIÓN DE ESPACIOS COMEDOR

- Los grupos de convivencia estable (Infantil, 1° y 2° de primaria) comerán dentro del comedor, cada grupo separado del otro. Se establecerán dos turnos. El primer turno comenzará a las 12:45h.
- A partir de 3° de PRI: se ubicarán mesas en el hall donde se distribuirán a los alumnos cada uno separado por la distancia social de seguridad. Se establecerán turnos de 32 alumnos.

Tú y yo vivimos en la misma casa

B) UBICACIÓN ESPACIOS PATIO

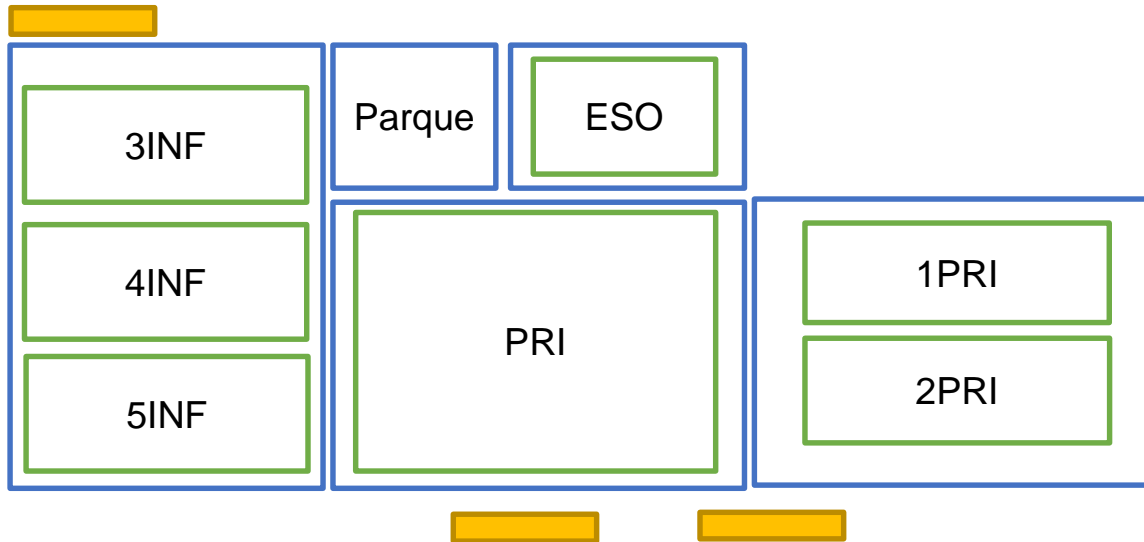

*Las dimensiones no están a escala

Tú y yo vivimos en la misma casa



En la *matinera*

- Se realizará en el hall. Se habilitarán mesas por cursos respetando distancias y grupos de convivencia estable.
- Entrada por la puerta principal.
- Todos los usuarios llevarán mascarilla
- Al entrar se les facilitará gel hidroalcohólico y se les tomará la temperatura.
- No habrá servicio de sesión puntual. Se podrá comprar un bono de 10 sesiones y se avisará, con anterioridad, a la empresa **DOCENDO** del día de su uso. No se accederá al centro sin el cumplimiento de esta norma.

Tú y yo vivimos en la misma casa



Responsabilidad

- No asistir al centro si se tienen síntomas de covid19
- Si una persona empieza a presentar síntomas seguir protocolo del plan de contingencia: SALA DE AISLAMIENTO
- Coordinación entre centro educativo y servicios asistenciales y salud pública
- Salud pública establecerá protocolo en caso de brote.
- Los grupos estables facilitan el rastreo de contactos.
- Cualquier positivo confirmado debe permanecer en su casa
- Salud pública se encarga del rastreo de contactos

Tú y yo vivimos en la misma casa



Posibles escenarios

- 1) Clase presencial para todo el alumnado
- 2) Alguna clase confinada
- 3) Algún profe confinado
- 4) Algún caso de covid
- 5) Teledocencia

Estamos preparados y mejorando para hacer frente a los distintos escenarios.

Tú y yo vivimos en la misma casa



Propuesta Didáctica

- Basamos nuestro proyecto educativo en cuatro pilares: Pastoral, Vida Saludable, Plan Lector, Erasmus Plus.
- Durante el mes de septiembre se realizará la evaluación inicial para determinar el punto de partida y adaptar las programaciones didácticas con el fin de alcanzar los objetivos de cada etapa.
- Se fomentará el enfoque práctico y competencial para conseguir alumnos autónomos, seguros, críticos, creativos y cooperativos.
- Se utilizará la plataforma CLASSROOM en todas las aulas para realizar trabajos desde casa y trabajar la competencia digital.
- Se utilizarán recursos digitales en el aula para fomentar el aprendizaje y la motivación.
- En todos los cursos estará presente, de algún modo, el trabajo por proyectos.

Tu y yo vivimos en la misma casa



Comunicación con las familias

- Reuniones con tutores y profesores a través de Meet. Para reuniones presenciales se debe pedir cita previa.
- Se creará el aula tutoría en CLASSROOM, donde tendréis información directa del tutor. Debéis asegurarnos de que funciona vuestro correo electrónico.
- Seguirán activos el correo electrónico, teléfono, web del centro, web familia y el grupo Ampa Informa.
- Horario de secretaría de 9 a 13h de lunes a viernes.
- IMPORTANTE: cualquier duda sobre esta comunicación, sugerencia o aclaración podéis hacérsola llegar a través del CONTACTA CON NOSOTROS de nuestra web: www.sagradocorazonmeliana.com. Trataremos de resolverla y comunicarla a la mayor brevedad.

Tú y yo vivimos en la misma casa



Comunicación con las familias

Os pedimos que a lo largo de esta semana escribáis un mail a los tutores de vuestros hijos para confirmar el correo electrónico.

EQUIPO DE INFANTIL	
Maite (4 años)	mgascon@sagradocorazonmeliana.com
Loli (5 años)	lromero@sagradocorazonmeliana.com
Carlos (3 años)	calamo@sagradocorazonmeliana.com

EQUIPO DE PRIMARIA	
Doriví (2PRI)	drovira@sagradocorazonmeliana.com
Mar (1PRI)	mesteve@sagradocorazonmeliana.com
Sara (4PRI)	smontanyana@sagradocorazonmeliana.com
Mariola (3PRI)	mestivalis@sagradocorazonmeliana.com
Máximo (6PRI)	mmoliner@sagradocorazonmeliana.com
Sonia (5PRI)	saguilar@sagradocorazonmeliana.com
Carlos (4PRI)	cgarcia@sagradocorazonmeliana.com

EQUIPO DE SECUNDARIA	
Amparo Gascón (2ESO)	agascon@sagradocorazonmeliana.com
Araceli (3ESO)	aesteve@sagradocorazonmeliana.com
Alejandro (4ESO)	alesteve@sagradocorazonmeliana.com
Silvia (1ESO)	sroman@sagradocorazonmeliana.com
Ana (4ESO) sustituye a Alejandro	aalejos@sagradocorazonmeliana.com

Tú y yo vivimos en la misma casa



TC
Terciarias
Capuchinas

Con la esperanza de que todo salga bien, os pedimos confianza y tranquilidad.

Estamos a vuestra disposición como siempre. Cualquier asunto, no dudéis en comunicárnoslo. Solo se pueden solucionar las incidencias si somos concededores de ellas.

Seguiremos informando a lo largo de la semana de cualquier novedad que surja.

Os deseamos un feliz curso 2020-2021 y mucha salud.

Equipo Directivo

Tú y yo vivimos en la misma casa